

1224



FRESH GREEN



OCEAN BLUE



ŚLIZGANIE



SOCJALIZACJA



WSPINANIE



SKAKANIE



BALANSOWANIE



INTEGRACJA
SENSORYCZNA

INFORMACJE O PRODUKCIE

Wymiary	798 x 595 cm
Strefa bezpieczeństwa	1146 x 945 cm
Powierzchnia strefy bezpieczeństwa	67 m ²
Wysokość całkowita	479 cm
Wysokość swobodnego upadku	150 cm
Ilość użytkowników	23 osób
Produkt zgodny z PN-EN 1176-1:2017-12	TAK
Dostępność części zapasowych	TAK
Przedział wiekowy	1-12

Zgodnie z normą PN-EN 1176-1:2017-12 produkt wymaga zastosowania nawierzchni amortyzującej odpowiedniej dla jego wysokości swobodnego upadku.

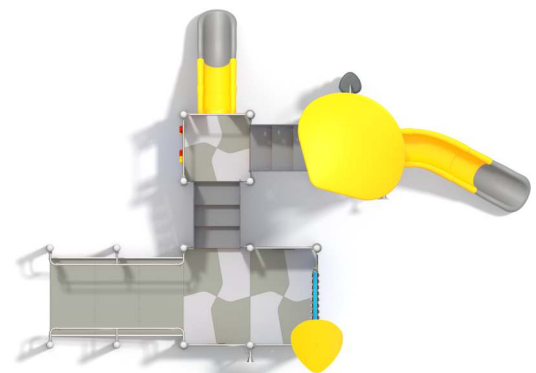

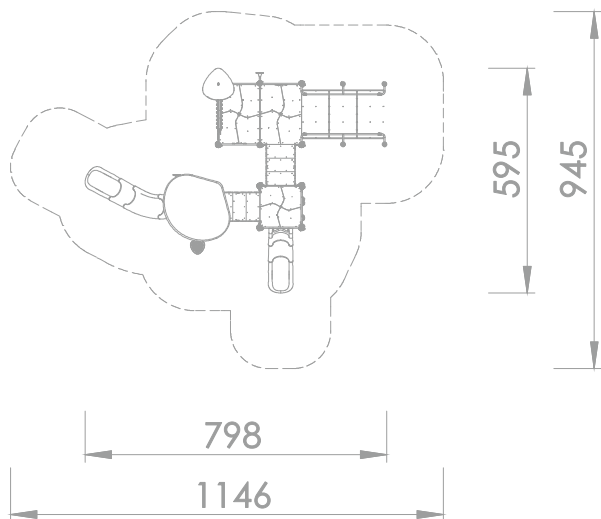
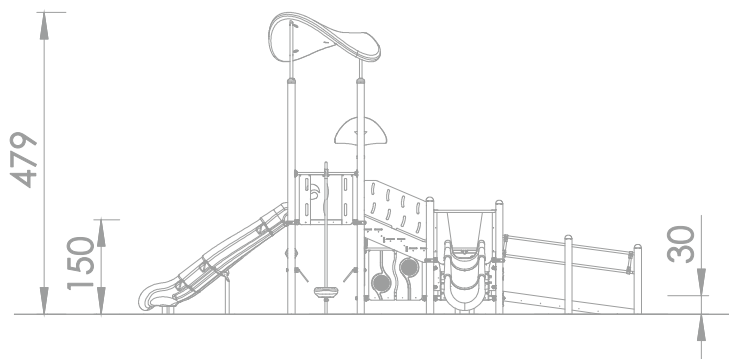

SKALA 1:120

Słupy: rury o średnicy 114 mm. Stal czarna malowana proszkowo.

Dach: Kolorowe moduły dachu wykonane metodą rotomouldingu z materiału typu LDPE. Powierzchnia pojedynczego modułu min 2,5m, kształt elipsoidalny. Każdy moduł mocowany w minimum trzech punktach za pomocą rury nierdzewnej o średnicy 42,4 mm.

Słupnie w kształcie grzybka posiadające antypoślizgową powierzchnię. Wykonane metodą rotomouldingu z materiału typu LDPE.

Ślizgawki: polietylenowe ślizgawki wykonane metodą rotomouldingu z materiału typu LDPE. Ślizgawki modułowe o zmiennym kierunku jazdy, minimum dwukolorowe.

Podesty: wykonane z blachy stalowej malowanej proszkowo, osłoniętej antypoślizgowymi płytami HPL o grubości 6 mm. Szerokość podestu min. 110 mm.

Łączniki wykonane ze stopów aluminium. Aluminium zabezpieczone antykorozyjnie w procesie chromianowania oraz malowania proszkowego.

Gry i zabawy:

-Panel WYŚCIGI. Elementy ruchome poruszają się po dwóch różnych ścieżkach. Zadaniem dziecka jest wybrać najmniej krętą trasę, po której element ruchomy spadnie szybciej.

-Panel do zabawy MYSZ I KOT. Dwa dyski umożliwiające przemieszczanie się i eksplorację planszy. Zadaniem utrudniają dwa obrotowe dyski. Dziecko musi zrozumieć, jak łączą się oba rodzaje dysków by móc eksplorować pozostałą część planszy. Wykonany z ruchomych płyt HDPE o grubości 15 mm.

-KSYLOFON: wykonany z płyty HPL o grubości 13 mm i anodowanego aluminium. Umożliwia grę w gamie muzycznej w tonacji C-dur.

-TELEFON: wykonany z rury o średnicy 33,7 mm i płyty HDPE o grubości 15 mm.

Drążki, poręcze i drabinki wykonane ze stali nierdzewnej AISI304.

Płyty ścianek z kolorowego trójwarstwowego polietylenu HDPE o grubości 15 mm.

Płyty ścianek wspinaczkowych z kolorowego tworzywa HPL o grubości 13 mm.

Kamienie wspinaczkowe wykonane z mieszanki kruszyw i kolorowych żywic poliestrowych.

Wszystkie śruby narażone na działanie warunków atmosferycznych wykonane ze stali nierdzewnej.



URZĄDZENIE ZAWIERA:

- 2 x ślizgawka otwarta
- 1 x wejście za pomocą rury z „grzybkami”
- 1 x ścianka wspinaczkowa
- 1 x przejście schody
- 1 x podjazd dla wózków

MATERIAŁY:

<p>KONSTRUKCJA STALOWA: RURY ø114, CYNKOWANE PROSZKOWO, MALOWANE PROSZKOWO</p>	<p>MOCOWANIE DACHÓW: STAŁ NIERDZEWNA AISI304</p>	<p>ŚCIANKI: HDPE 15 MM</p>	<p>PODEST: BLACHA STAŁOWA CYNKOWANA PROSZKOWO I MALOWANA PROSZKOWO + HPL 6 mm</p>	<p>ŚLIZGAWKI I DACHY WYKONANE METODĄ ROTOMOULDINGU Z MATERIAŁU LDPE.</p>	<p>ŚCIANKI WSPINACZKOWE I BURTY SCHODÓW: HPL 13 MM.</p>