



BeBrave to gra, dzięki której zabawa staje się jeszcze bardziej ekscytująca! Wprowadza do placu zabaw element świata wirtualnego i łączy tradycyjną aktywność z nowym, edukacyjnym wyzwaniem.



Informacje o produkcie

Wymiary	ca. 1326 x 462 cm
Strefa bezpieczeństwa	ca. 1526 x 769 cm
powierzchnia strefy bezpieczeństwa	ca. 66,3 m ²
Wysokość całkowita	ca. 880 cm
Wysokość swobodnego upadku	210 cm
Ilość użytkowników	30
Największy element	770 cm
Najcięższy element	400 kg
Produkt zgodny z PN-EN 1176-1:2017-12	Tak
Dostępność części zapasowych	Tak
Przedział wiekowy	3-12

Zgodnie z normą PN-EN 1176-1:2017-12 produkt wymaga zastosowania nawierzchni amortyzującej odpowiedniej dla jego wysokości swobodnego upadku.



Funkcje



Wspinanie



Socjalizacja



Chwytnie



Ślizganie



Regulacja emocji



Odwaga



Logiczne myślenie



Tablice edukacyjne



Odgrywanie ról

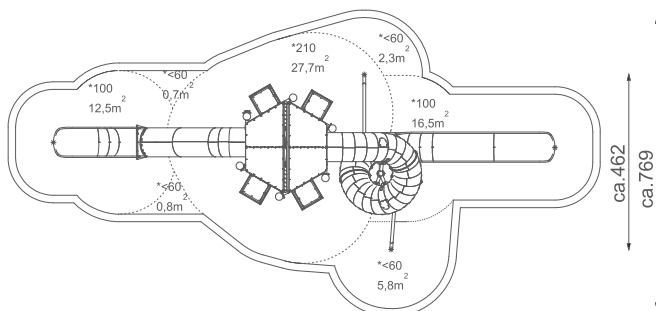
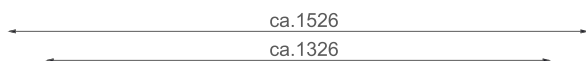
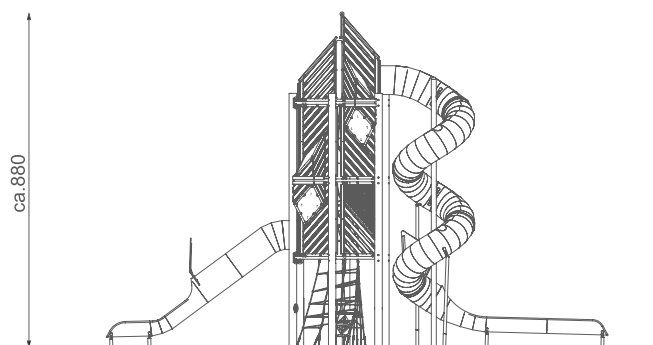

1:200

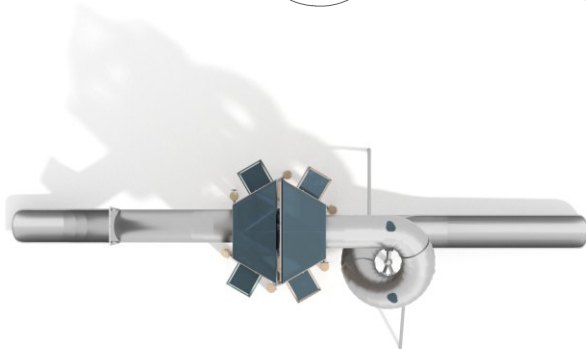

Z uwagi na wysokość swobodnego upadku produktu norma PN-EN 1176-1:2017-12 dopuszcza następujące nawierzchnie amortyzujące upadek:

Materiał	Opis	Minimalna grubość warstwy mm
Kora	Rozdrobniona kora drzew iglastych, wielkość kawałków od 20 mm do 80 mm	300
Wióry	Drewno rozdrobnione mechaniczne (nie materiały drewnopochodne), bez kory i liści, wielkość od 5 mm do 30 mm	300
Piasek lub żwir	-Wielkość ziaren od 0,25 mm do 8 mm	300
Materiały syntetyczne	Materiały syntetyczne z atestem stosowania dla wys. swob. upadku ≥ 210	

Nawierzchnię należy konserwować poprzez uzupełnianie poziomu materiałów sypkich oraz usuwanie z nawierzchni twardych ciał obcych. Największe zagrożenie stanowi rozbite szkło.

Możliwości instalacji

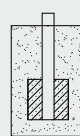

w gruncie

Gwarancja



Gwarancja obejmuje trwałość elementów wykonanych z polietylenu HDPE oraz wytrzymałość konstrukcyjną elementów wykonanych ze stali czarnej cynkowanej proszkowo i malowanej proszkowo, ze stali nierdzewnej, a także wytrzymałość konstrukcyjną elementów wykonanych ze stali cynkowanej ogniowo.

10 lat



Gwarancja obejmująca wszelkie wady elementów z tworzyw HDPE, HPL, stali nierdzewnej, stali cynkowanej ogniowo, elementów drewnianych (sosna i świerk) ujawnione podczas użytkowania, a wynikające z przyczyn produkcyjnych.

5 lat



Gwarancja obejmująca wszelkie wady elementów ze stali malowanej proszkowo, elementy aluminiowe, laminat, liny, elementy wykonane w technologii Rotomoldingu, elementy z poliamidu, elementy polipropylenowe ujawnione podczas użytkowania, a wynikające z przyczyn produkcyjnych.

2 lat



Gwarancja obejmująca wszelkie wady elementów gumowych, elementów ruchomych (łożyska, przeguby), elementów elektronicznych, elementów wykonanych z EPDM, elementy wykonane ze sklejki i wszelkich innych, które nie zostały wymienione powyżej ujawnione podczas użytkowania, a wynikające z przyczyn produkcyjnych.

Opis produktu

Wymiary:

- Wymiary urządzenia: ca. 1326 x 462 cm
- Strefa bezpieczeństwa: ca. 1526 x 769 cm
- Wysokość całkowita: 880 cm
- Wysokość swobodnego upadku: ca. 210 cm

Materiały:

Słupy naturalne z drewna robinii akacjowej zabezpieczone przed rozszczepieniem. Konstrukcja wykonana z belek o średnicy w przedziale 20-25 cm o długości 800 cm, które wraz z podestami tworzą główną strukturę. Akacja zawiera duże ilości olei, które stanowią doskonały naturalny konserwant chroniący drewno przed procesami gnilnymi i szkodnikami

Podesty konstrukcyjne wykonane z trzech materiałów:

- Rama ze stali nierdzewnej AISI 304 wykonana z rury o średnicy 76,1x3 mm oraz 33,7 x 2 mm, oczyszczona w procesie szkiełkowania
- Platforma wykonana z desek drewna akacjowego oraz zbrojonej gumy 10 mm z antypoślizgową strukturą

Dach wykonany z kolorowego poliwęglanu o grubości 5 mm.

Ślizgawki tubowe wykonane ze stali nierdzewnej AISI 304, oczyszczonej w procesie szkiełkowania. W ślizgawkach spiralnych zamontowane okienka z kolorowego poliwęglanu o grubości 6 mm.

Ścianki wieży wykonane z desek z naturalnego drewna robinii oraz siatki ze stali nierdzewnej AISI 304, zamontowane do słupa za pomocą klamer aluminiowych, zabezpieczonych przed korozją przez malowanie proszkowe.

Diamantowe Przejście między poziomami wieży wykonane z połączenia HPL-u 13 mm, desek z naturalnego drewna robinii oraz kolorowego poliwęglanu 12 mm. Wewnątrz przejścia kamienie wspinaczkowe wykonane z mieszanki kruszyw i kolorowych żywic poliestrowych.

Drażki i uchwyty wykonane ze stali nierdzewnej AISI304, rura o średnicy min. 33,7 x 2,0 mm

Sieć wspinaczkowa przestrzenna wykonana z liny polipropylonowej typu pp-multisplit o średnicy 16 mm z rdzeniem stalowym oraz elementów z gumy zbrojonej 10 mm ze strukturą antypoślizgową. Łączniki lin wykonane z poliamidu formowanego metodą wtryskową.

*Wszelkie śruby, mocowania wystawione na działanie warunków atmosferycznych wykonane ze stali nierdzewnej.

Urządzenie zawiera minimum:

- 1 x Wieża sześciokątna o wysokości 880 cm- wysokość podestów: ca. 240, 445 oraz 650 cm
- 1 x Sieć wspinaczkowa przestrzenna
- 1 x Dach
- 2 x Ślizgawka - wysokość podestu: ca. 240 i 650 cm
- 4 x Diamantowe przejście między poziomami wież

Materiały

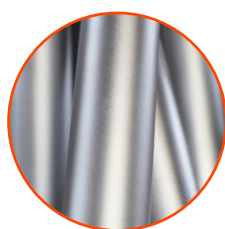

Solidna konstrukcja wykonana ze stali nierdzewnej AISI 304, oczyszczona w procesie szkiełkowania, całkowicie odporna na warunki atmosferyczne.



Naturalne słupy z drewna robinii akacjowej, zabezpieczone przed rozszczepieniem.



Elementy wykonane z tworzywa HPL o grubości 13 mm.



Zbrojona guma o grubości 10 mm z antypoślizgową strukturą.

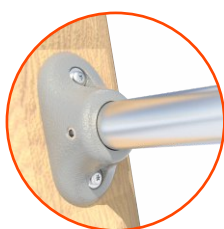

System łączników i klamer wykonanych z mocnych stopów aluminiowych



Elementy wykonane z wysokiej jakości, kolorowego trójwarstwowego HDPE o grubości 15 mm, odporne na wilgoć i promieniowanie UV.



Ślizgawki tubowe wykonane ze stali nierdzewnej AISI 304, oczyszczonej w procesie szkiełkowania.



Liny polipropylonowe typu PP-MULTISPLIT o średnicy 16mm z rdzeniem stalowym



Płytki z poliwęglanu bezpośrednio nadrukowanego.

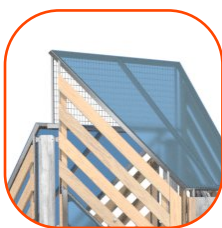

Elementy wykonane z kolorowego poliwęglanu o grubości 5 i 12 mm

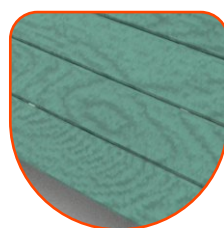

Robinia malowana specjalną farbą wodną, szybkoschnącą, paroprzepuszczalną, zapewniającą półpołyskowe wykończenie.