



SOCJALIZACJA



WSPINANIE



BALANSOWANIE

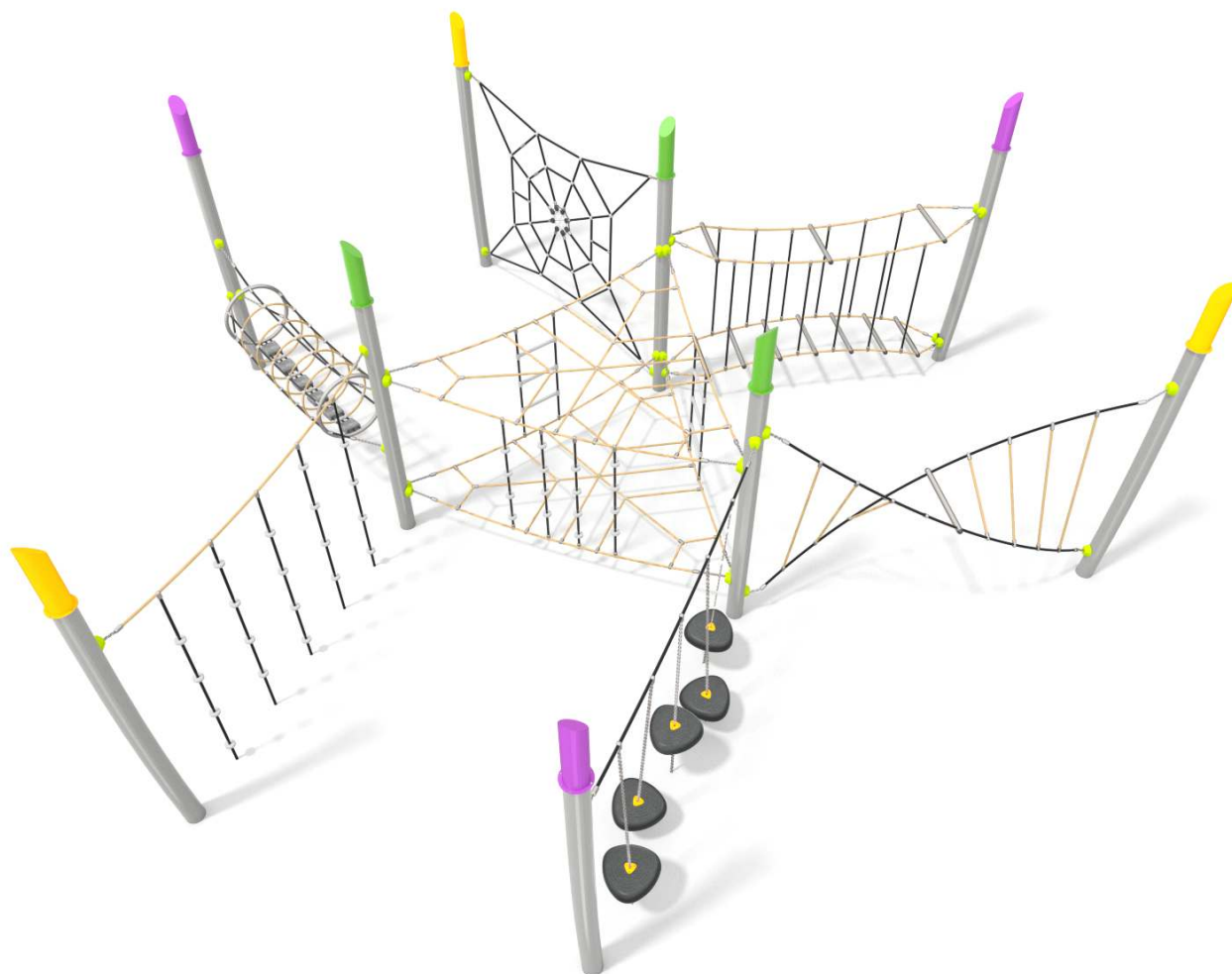

#### INFORMACJE O PRODUKCIE

Wymiary	853 x 741 cm
Strefa bezpieczeństwa	1237 x 1105 cm
Powierzchnia strefy bezpieczeństwa	96 m <sup>2</sup>
Wysokość całkowita	285 cm
Wysokość swobodnego upadku	222 cm
Ilość użytkowników	23
Produkt zgodny z PN-EN 1176-1:2017-12	TAK
Dostępność części zapasowych	TAK
Przedział wiekowy	3-12
Zgodnie z normą PN-EN 1176-1:2017-12 produkt wymaga zastosowania nawierzchni amortyzującej odpowiedniej dla jego wysokości swobodnego upadku.	

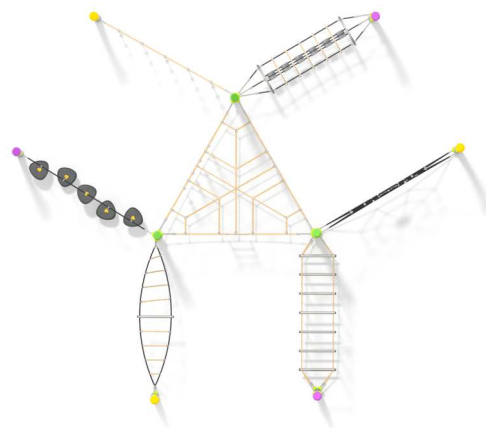

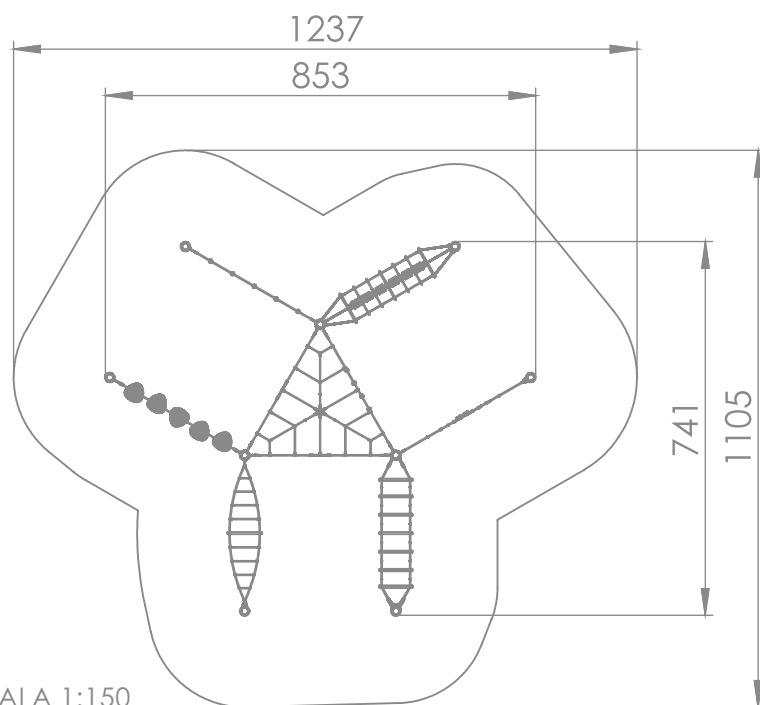
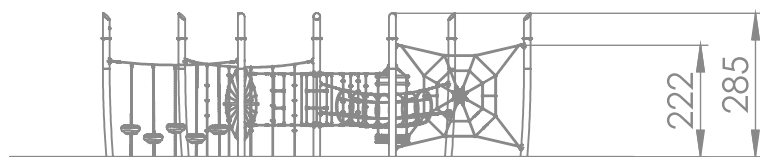

SKALA 1:150

**Słupy:** rury o średnicy 133 mm. Stal czarna S235JR oczyszczona w procesie piaskowania, zabezpieczona przed korozją przez cynkowanie proszkowe

i malowanie proszkowe farbami poliestrowymi, odpornymi na UV z atestem QUALICOAT

**Elementy konstrukcji wykonane ze stali nierdzewnej AISI304.** Średnica drążka 33,7 mm i 42,4 mm.

**Dedykowany system łączenia łańcuchów** nierdzewnych ze słupami. Gładkie wykończenie zabezpiecza przed urazami. Ostona wykonana z poliamidu.

**Stopnie w kształcie grzybka** posiadające antypoślizgową powierzchnię. Wykonane metodą rotomouldingu z materiału typu LDPE.

**Siatki:** wykonane z liny polipropylenowej typu pp-multisplit o średnicy 16 mm z rdzeniem stalowym.

**Wszystkie śruby narażone na działanie warunków atmosferycznych wykonane ze stali nierdzewnej.**

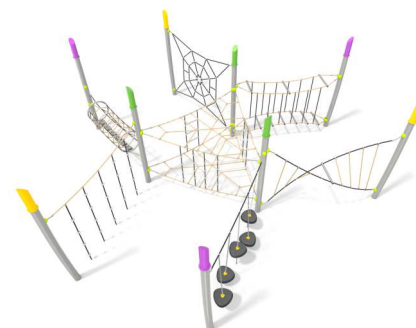

### MATERIAŁY:

SŁUPY ZE STALI CZARNEJ S235JR CYNKOWANEJ PROSZKOWO I MALOWANEJ PROSZKOWO FARBAMI POLIESTROWYMI, Z ATESTEM QUALICOAT	ATESTOWANE NIERDZEWNE ŁAŃCUCHY 6 MM	ZAKOŃCZENIA LIN ZACIĘNIĘTE W TULEJACH WYKONANYCH Z WYTRZYMAŁYCH STOPÓW ALUMINIUM	SOLIDNE I ESTETYCZNE KULOWE POŁĄCZENIA LIN	ELEMENTY ZŁĄCZNE TAKIE JAK ŚRUBY, NAKRĘTKI, PODKŁADKI WYKONANE ZE STALI NIERDZEWNEJ
				
INNOWACYJNY SYSTEM ŁĄCZENIA ŁAŃCUCHÓW NIERDZEWNYCH ZE SŁUPAMI	SZCZEBLE DRABINEK I WEZŁY LINY WYKONANE Z POLIAMIDU FORMOWANEGO METODĄ WTRYSKOWĄ	LINY POLIPROPYLENOWE TYPU PP-MULTISPLIT O ŚREDNICY 16 MM Z RDZENIEM STALOWYM	MODUŁ PRZEJŚCIE WYKONANY Z LINY POLIPROPYLENOWEJ O ŚREDNICY 16 MM Z RDZENIEM STALOWYM	MODUŁY WYKONANE Z POLIETYLENU FORMOWANEGO METODĄ ROTOMOULDINGU
				